

ŘADA HIGH CAPACITY

Dvoumístné transportéry
s vysokou nosností

The two-seater transporters
with high loading capacity



CARON[®]
AGILE CAPACITY





ŘADA HIGH CAPACITY

Ať už se jedná o jakoukoli oblast použití nebo požadované vybavení, transportér se vždy ukáže jako správná volba. Výkonné a všestranné vozidlo, které je syntézou 60 let zkušeností společnosti Caron: každý aspekt - od konstrukce převodovek a náprav až po pozornost věnovanou vyvážení hmotností, od motorů až po konečnou výbavu - prozrazuje naprostou pečlivost při výrobě transportérů schopných čelit i těm nejextrémnějším situacím se stabilitou, bezpečností a zárukou vynikajícího výkonu.

Špičkové dvoumístné transportéry Caron, které jsou k dispozici i s úzkou kabinou, dokáží v jednom vozidle spojit vysokou nosnost, skvělé jízdní vlastnosti a vysoký výkon, což jim umožňuje pracovat zcela bezpečně i v těch nejneprístupnějších podmínkách.

Whichever the field of use or the desired equipment, the transporter always proves to be the right choice.

A powerful and versatile vehicle that synthesises Caron's 60 years of experience: every aspect - from the design of gearboxes and axles to the attention paid to weights' balance, from the engines to the final outfitting - reveals the absolute care in the manufacturing of transporters able to face even the most extreme situations with stability, safety and guaranteeing excellent performance.

Los transporter biplaza top de la gama Caron, disponibles también en la versión con cabina estrecha, logran combinar en un único vehículo elevada capacidad de carga, grande maniobrabilidad y grande potencia, para trabajar con total seguridad incluso en los entornos más difíciles.

Produktový katalog

Product range



Řada CT



CT

Nejvyšší užitečné zatížení ve své třídě. Díky vynikajícímu rozložení hmotnosti a nízkému těžišti je řada CT vhodným transportérem pro nejextrémnější použití.

The highest payload in its class.

Excellent weight distribution and a low centre of gravity make the CT Series the transporter of choice for the most extreme uses



CT-M

Řada CT-M představuje ideální kombinaci vynikajícího výkonu se snadnou obsluhou a údržbou. Nezávislé mechanické odpružení zaručuje pohodlí a rychlost na silnici při charakteristické manévrovatelnosti transportérů Caron v terénu.

The CT-M Series provides the ideal combination of outstanding performance with easy operation and maintenance. Independent mechanical suspension guarantees on-road comfort and speed with the characteristic off-road manoeuvrability of Caron transporters.



CT-S

Řada CT-S je určena pro nejnáročnější provozovatele a kombinuje nejlepší výkon v terénu s vynikajícími jízdními vlastnostmi na silnici. Transportér je vybaven systémem CHS na všech čtyřech kolech: hydropneumatickým odpružením s dvojitými vahadly, samonivelačním a uzamykatelným.

Designed for the most demanding operators, the CT-S Series combines the best off-road performance with excellent on-road driving. The transporter is equipped with the CHS system on all four wheels: hydro-pneumatic double wishbone suspension, self-levelling, and lockable.



Řada CTK



CTK

Výzkumný a vývojový tým společnosti Caron vytvořil transportér, který kombinuje kompaktní rozměry s velkým výkonem: kabina je o 26 cm užší než u řady CT, ze které byla odvozena.

Caron's research and development team has created a transporter that combines compact size with great performance: the cab is 26 cm narrower compared to the CT Series from which it was derived.



CTK-M

Řada CTK-M doplňuje řadu dvoumístných kompaktních transportérů s kabinou. Malé rozměry a vysoký výkon se snoubí s rychlostí na silnici a komfortem díky nezávislému systému mechanického odpružení s dvojitým vinutím.

The CTK-M Series completes the range of two-seater compact cab transporters. Small dimensions and high performance combine with on-road speed and comfort thanks to an independent double coil mechanical spring suspension system.



Vybavení Set-ups

Ať už se jedná o jakoukoli oblast použití nebo požadované vybavení, transportér se vždy ukáže jako správná volba. Různá hydraulická provedení, kloubový hřídel a upevňovací body, které jsou k dispozici, umožňují vícenásobné vybavení zařízením namontovaným na podvozku a převislým zařízením.

Whichever the field of use or the desired equipment, the transporter always proves to be the right choice. The various hydraulic versions, PTO and fixing points available, allow for multiple outfittings with equipment mounted on the chassis and overhanging equipment.



Lesnictví Forestry

Transportér je ideální pro použití v lesním hospodářství a nabízí různé možnosti přizpůsobení. Lesnický nakladač může být namontován ve střední nebo zadní poloze, na odnímatelné plošině nebo připevněn ke zpevněnému podvozku. Nakládací korbu lze rovněž přizpůsobit potřebám provozovatele. Nakladač může být vybaven zadními nosiči nářadí a tažnými háky pro přepravu zařízení, jako jsou lesnické navijáky, drtiče bioodpadu a štěpkovače.

The transporter is ideal for use in forestry, with various customisation options. The forestry loader can be mounted in a central or rear position, on a removable platform or fixed to the reinforced chassis. The loading body can also be adapted to the operator's needs. The transporter can be set up with rear tool carriers and tow hooks for transporting equipment like forestry winches, bio-shredders, and chippers.

Zemědělství Agricultural

Díky dokonalému vyvážení hmotnosti, nízkému těžišti a vysoké nosnosti mohou transportéry Caron bezpečně pracovat v místech, která jsou jinak pro běžná zemědělská vozidla s přívěsy nebo taženými zařízeními nedostupná. Rozmanité konfigurace hydraulických verzí a vývodových hřídelí nabízejí širokou škálu sestav, vybavených zařízením, jako jsou nakládací vozy na seno, rozmetadla kejdy a rozmetadla hnoje, zaměnitelná s nakládacími plošinami určenými pro různé přepravní potřeby.

Thanks to perfect weight balancing, low centre of gravity, and high load capacity, Caron transporters can operate safely in places otherwise inaccessible to conventional agricultural vehicles with trailers or towed equipment. Diverse configurations of hydraulic versions and power take-offs offer a wide variety of set-ups, fitted with equipment like hay loading wagons, slurry spreaders, and manure spreaders, interchangeable with loading beds designed for different transport needs.





Průmysl Industrial

Mimořádně všestranný transportér je také ideální pro použití v průmyslovém odvětví a nabízí širokou škálu možností přizpůsobení pro společnosti v oblasti stavebnictví, stavebních služeb a terénních úprav, které si mohou vybrat vybavení podle svých potřeb: hydraulické jeřáby, výškové plošiny, ramena pro prořezávání, hydraulické hákové moduly a systémy pro likvidaci odpadních vod jsou jen několika příklady nástrojů, které lze namontovat.

The extraordinarily versatile transporter is also perfect for use in the industrial sector, offering a wide range of customisation options for companies in the construction, civil services, and landscaping sectors, choosing equipment according to needs: hydraulic cranes, aerial platforms, strimmer arms, hydraulic hook modules and sewage disposal systems are just a few examples of the tools that can be fitted.



Obce Municipal

Spolehlivost a všestrannost transportérů Caron vysoce oceňují provozovatelé komunálních služeb, kteří vozidla využívají pro letní i zimní údržbu, manipulaci s materiálem na stavbách nebo v komunálních skladech a pro další speciální účely. Třístranné vyklápěcí korby, hydraulika ovládaná mechanickou pákou nebo joystickem a přední deska pro upevnění nářadí pro montáž různých zařízení podle potřeb uživatele zajišťují širokou škálu služeb z jednoho vozidla.

The reliability and versatility of Caron transporters are highly appreciated by municipal service operators, who use the vehicles for summer and winter maintenance, material handling at construction sites or municipal depots, and other special purposes.

The three-sided dumping bed, hydraulic lever or joystick control system, and front tool fixing plate for fitting various devices according to user needs, ensures a wide range of services from a single vehicle.



Odvětví použití

Sectors of use



Mimořádný výkon špičkových dvoumístných transportérů Caron odpovídá potřebám nejrůznějších odvětví použití, včetně údržby lesů, vysokohorského senoseče a zemědělství, pěstování vinné révy a ovoce, jakož i civilních, průmyslových, komunálních a dalších speciálních aplikací. Vždy, když je potřeba vozidlo, které kombinuje obratnost, výkon a vysokou nosnost, nabízejí dvoumístné transportéry Caron ideální řešení, a to díky možnosti přizpůsobení výbavy pro maximální všestrannost.

The extraordinary performance of the top two-seaters Caron transporters meets the needs of the most diverse sectors of use, including forest maintenance, high mountain haymaking and farming, grape and fruit cultivation, along with civil, industrial, municipalities, and other special applications. Whenever there is a need for a vehicle that combines agility, power and high load capacity, Caron's two-seater transporters offer ideal solutions, thanks to the possibility of customized fittings for maximum versatility.

Chov hospodářských zvířat,
zemědělství a ovocnářství
Livestock Farming, Agriculture
and Fruit Cultivation



**Lesnictví
Forestry**



**Průmysl a stavebnictví
Industrial and Construction**



Údržba
Civil



Speciální využití
Special applications



Vlastnosti Features



Kabina Cab

Kabina se opírá o zvýšenou odolnost konstrukce a je schválena jako systém ochrany proti převrácení. Široké prosklené plochy zajišťují dokonalou viditelnost při práci. Ve fázi projektu byla zvláštní pozornost věnována poloze řidiče, aby bylo dosaženo vysokého komfortu pro obsluhu jak na silnici, tak při jízdě v terénu. Všechny ovládací prvky a úrovně jsou umístěny s maximální ergonomií a nový digitální dotykový displej poskytuje veškeré informace pro správné používání vozidla.

The cab relies on elevated structural resistance and it is approved as roll-over protection system. The wide glazing surfaces ensure complete visibility during work.

During the project stage, particular attention was paid to the driving position to reach high comfort for the operator both on road and off-road travels. All controls and levels are placed with the greatest ergonomics and the new digital touch screen display provides all the information for the proper use of the vehicle.

Sedadlo řidiče Driving seat

Pozice řidiče byla pečlivě vyvinuta tak, aby bylo dosaženo vysokého komfortu a viditelnosti. Široké možnosti nastavení sedadel a sloupku řízení umožňují řidiči kdykoli najít ideální polohu pro řízení. Standardní sedadla jsou potažená látkou, nastavitelná, s mechanickým odpružením a bezpečnostními pásy. Na přání jsou k dispozici: Sedadla Grammer s vysokým opěradlem a mechanickým nebo pneumatickým odpružením, vyhřívána a s širokým rozsahem nastavení.

The driving position has been carefully developed to reach high comfort and visibility. The wide adjustments of the seats and of the steering column allow the operator to find the perfect driving position at any time. The standard seats are fabric covered, adjustable, with mechanical suspension and seat belts. Optional: Grammer seats with high back and mechanical or pneumatic suspension, heated and with wide adjustment ranges.



Displej Display

Barevný 7" dotykový displej poskytuje obsluze všechny potřebné informace pro správnou obsluhu a údržbu vozidla v přehledné a intuitivní podobě. Speciální sekce pro hydraulický rozdělovač, přehrává pohyby příkazu, zobrazuje aktivaci příslušného elektroventilu a účinek způsobený aktivací prvků. Displej zobrazuje další užitečné informace pro obsluhu: připomenutí údržby, spotřebu paliva, informace týkající se motoru a systému odpružení. K dispozici se zadním bezdrátovým kamerovým systémem.

The 7" touchscreen colour display provides operators with all the necessary information for correct vehicle operation and maintenance in a clear and intuitive format. A dedicated section for the hydraulic distributor, replays the command's movements, displays the actuations of the related electrovalve and the effect caused by the actuation of the elements.

The display shows additional helpful information for the operator: maintenance reminders, fuel consumption, information related to the engine and suspension system. Available with rear wireless camera system.



Autoradio Vehicle radio

Autorádio DAB s přehrávačem mp3 a vstupem USB.
DAB vehicle radio with mp3 player and USB input.





Mechanická konstrukce Mechanical structure

Největší předností vozidel Caron je vlastní výroba všech klíčových komponentů, se zvláštním důrazem na zásadně důležitou převodovku a nápravu. Kromě toho je k dispozici výběr nejmodernějších motorů předních značek, které zaručují výkon a účinnost všech transportérů.

The greatest strength of Caron vehicles is the in-house manufacture of all their key components, with a special focus on the fundamentally important gearbox and axles. In addition, there is a choice of state-of-art engines from leading brands, guaranteeing the power and efficiency of all the transporters.

Závěsné systémy Suspensions systems

Model CT-S, vlajková loď řady Caron, je vybaven systémem CHS: hydropneumatickým, samonivelačním a uzamykatelným odpružením. Tento systém spojuje ve vozidle nejlepší terénní vlastnosti s vynikajícími jízdními vlastnostmi na silnici. Model CT-M je vybaven mechanickým odpružením. Systém se skládá ze dvou vinutých pružin: delší a měkčí je určena pro jízdy s nezátíženým vozidlem nebo s nízkou hmotností; kratší a tužší pružina začne pracovat, když se zvýší zatížení. Synergické působení obou pružin umožňuje snížit náklon a umožnit práci na svazích za podmínek maximální bezpečnosti a pohodlí. V obou verzích udržuje systém dvojitých vahadel každé jednotlivé kolo neustále kolmo k zemi, a to za všech podmínek. Pneumatika tak vždy pracuje správně s maximální účinností, pozoruhodným snížením opotřeby a lepší stabilitou, trakcí, ovladatelností a jízdním komfortem. U modelu CT má podvozek tuhou konfiguraci náprav, která umožňuje snížení hmotnosti ve srovnání s ostatními modely, a tím i větší užitečné zatížení. Kabina je vybavena systémem tlumičů a silentbloků, který zajišťuje komfort i při jízdě po silnici.

The CT-S model, flagship of Caron range, is equipped with the CHS system: hydro-pneumatic, self-levelling and lockable suspensions. This system combines in the vehicle the best off-road qualities with an excellent on-road performance. The CT-M model has mechanical spring suspensions. The system is composed of two coil springs: the longer and softer one is designed for travels with unladen vehicle or with low weight; the shorter and stiffer spring begins to work when the load increases. The synergic action of the two springs allows the reduction of roll and the possibility to work on slopes under conditions of maximum safety and comfort. In both versions, the double wishbone system keeps every single wheel constantly perpendicular to the ground, in all conditions. In this way, the tire always works correctly with maximum efficiency, a remarkable wear reduction and improved stability, traction, handling and driving comfort. In the CT model, the chassis has a rigid axle configuration that allows weight reduction compared to the other models and therefore a greater payload. The cab is equipped with a system of shock absorbers and silent-blocks which ensures comfort when travelling on the road as well.

Řada CT-S

Nápravy s hydropneumatickým odpružením CHS.

Axles with CHS hydro-pneumatic suspensions



Řada CT-M / CTK-M

Nápravy s mechanickým odpružením tlumič a dvě vynuté pružiny.

Axle with mechanical spring suspensions

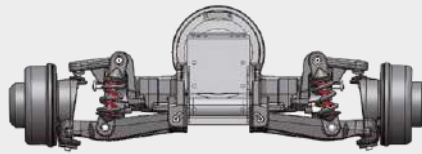

Řada CT / CTK

Tuhé nápravy.

Rigid axles

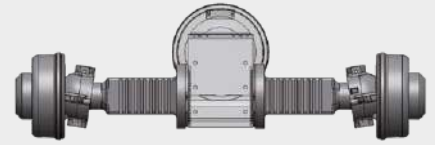

Nápravy Axles

Nápravy z tvárné litiny s koncovými planetovými redukčními převody.

The integrated linear central articulation keeps the four wheels in constant contact with the ground even on the roughest terrain.



Litinové nápravy Ductil s koncovými planetovými převodovkami.

Ductil cast iron axles with final planetary reduction gears..

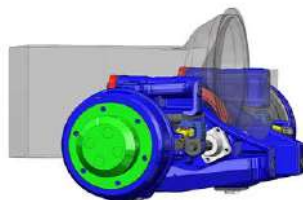

Olejový chladicí okruh pro převodovku a planetové redukční převody při těžkých a nepřetržitých pracích.

Oil cooling circle for the gearbox and planetary reduction gears during heavy and continuous works.

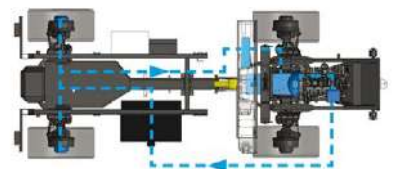

Brzdový systém Braking system

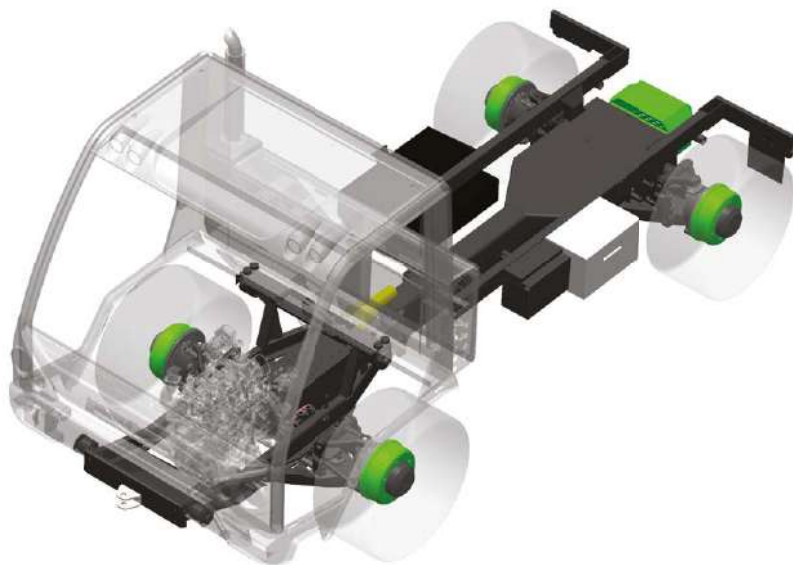

Brzdový systém s dvojitým hydraulickým okruhem na 4 kolech, s plovoucími čelistmi a samonastavovacími brzdami, Ø 315 mm (Ø 290 mm u CTK), s posilovačem: díky tomuto brzdovému systému vozidlo bezpečně zastaví v omezeném prostoru na jakémkoli typu povrchu, dokonce i na blátivém nebo prašném. Třístupňový elektromagnetický brzdový retardér s ovládním na volantu umožňuje bezpečně čelit dlouhým a velmi strmým svahům bez použití brzdového systému a bez opotřebení. Parkovací pružinová brzda na zadních kolech působící pomocí ruční páky a hydraulického převodu zastaví vozidlo na jakémkoli svahu.

Dual hydraulic circuit braking system on 4 wheels, with floating jaws and self-adjusting brakes, Ø 315 mm (Ø 290 mm for CTK), with power-brakes: thanks to this braking system, the vehicle safely stops within a reduced space on any kind of ground, even muddy or dusty.

The three-stage electromagnetic brake retarder with controls on the steering wheel allows to safely face long and very steep slopes, without using the braking system and with no wear. The parking spring brake on rear wheels acting with hand lever and hydraulic transmission stops the vehicle on any slope.



Motory Engines

VM R754EU6EH

N°Cyl./cm³ 4 Turbo Intercooler / 2970

Výkon - Power 100kW / 136HP

Točivý moment - Torque 500Nm @ 1400 rpm

Emission certificate
Emission Certificate Euro 6



VM R754EU6D

N°Cyl./cm³ 4 Turbo Intercooler / 2970

Výkon - Power 80kW / 109HP

Točivý moment - Torque 420Nm @ 1100 rpm

Emission certificate
Emission Certificate Euro 6



■ Torque Nm ■ Power HP

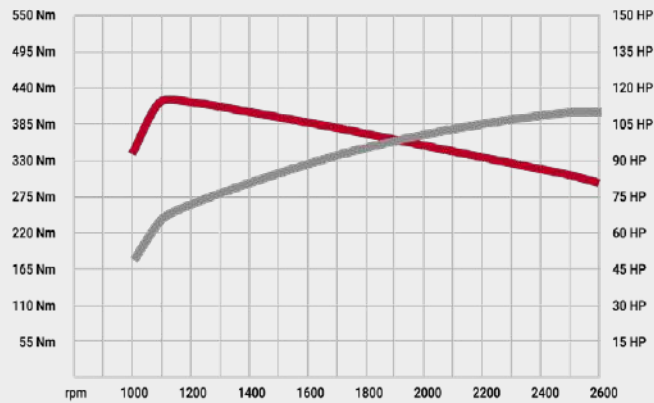
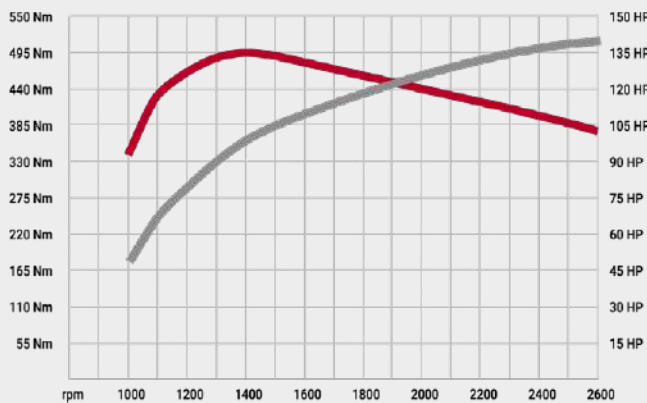

Převodovka Gearbox

Šestistupňová převodovka CARON se synchronizovanou redukcí a Hi-Low má 36 rychlostí (24 vpřed + 12 vzad). Podle verze může být maximální rychlost 40, 50 nebo 60 km/h s rozsahem rychlostí od 0,4 km/h. K dispozici také ve verzi se sekvenčním automatem AGILEMATIC.

The CARON 6-speed gearbox with synchronized reduction gear and Hi-Low has 36 speeds (24 forward + 12 reverse). According to the version, the max speed can be 40, 50 or 60 km/h with a speed range starting from 0.4 km/h. Available also in the sequential automatic AGILEMATIC version.

36-RYCHLOSTNÍ PŘEVODOVKA (24+12) 60 KM/H 36-SPEED GEARBOX (24+12) 60 KM/H

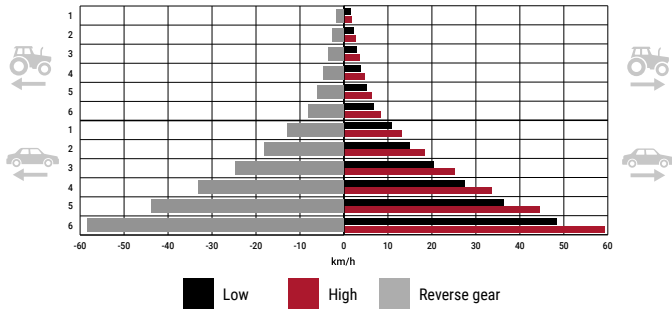

24-RYCHLOSTNÍ PŘEVODOVKA (12+12) 60 KM/H 24-SPEED GEARBOX (12+12) 60 KM/H

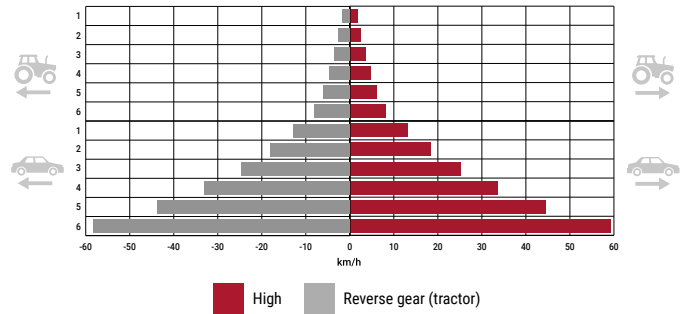

36-RYCHLOSTNÍ PŘEVODOVKA (24+12) 40 KM/H 36-SPEED GEARBOX (24+12) 40 KM/H

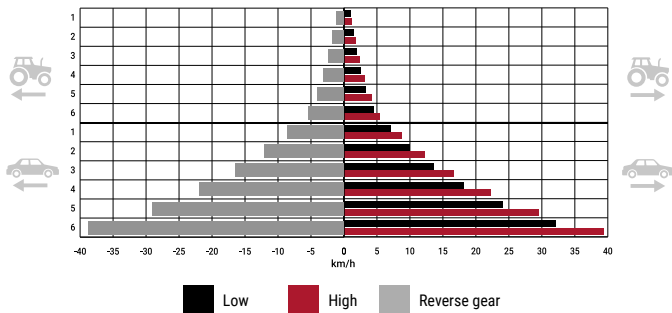

24-RYCHLOSTNÍ PŘEVODOVKA (12+12) 40 KM/H 24-SPEED GEARBOX (12+12) 40 KM/H

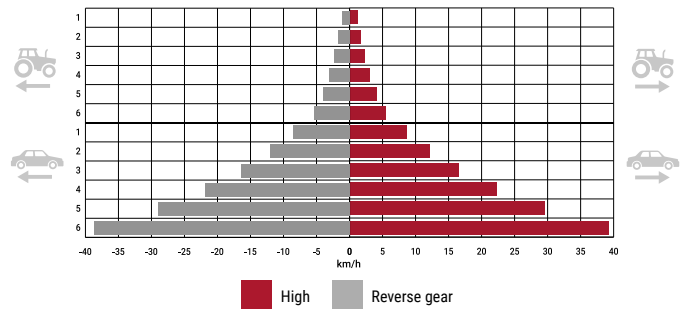

VM R754ISE5

N°Cyl./cm³ 4 Turbo Intercooler / 2970

Výkon - Power 55kW / 75HP

Točivý moment - Torque 310Nm @ 1100 rpm

Emission certifikát
Emission Certificate Stage 5



Kohler KDI2504TCR

N°Cyl./cm³ 4 Turbo Intercooler / 2500

Výkon - Power 55kW / 75HP

Točivý moment - Torque 300Nm @ 1400 rpm

Emission certifikát
Emission Certificate Stage 5

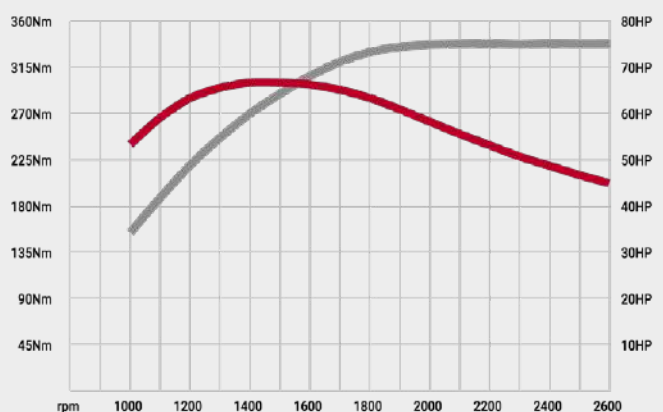
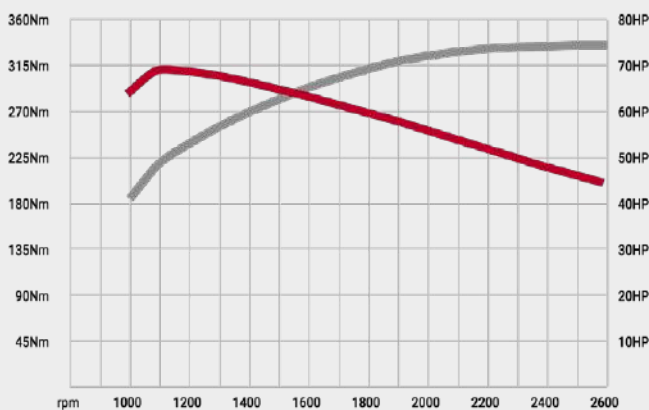

Řízení všech 4 kol 4-Wheel steering

Verze s řízením 4 kol zaručuje vysokou úroveň manévrovatelnosti. Přepnutím ze standardního režimu na režim „kruh“ se výrazně zmenší poloměr otáčení, zatímco režim „krab“ umožňuje speciální manévry a průjezd příčnými svahy díky zablokování zadního řízení v ideálním úhlu. Přepínání z jednoho režimu do druhého je velmi snadné pomocí pohodlného voliče. Displej s podporou akustických signálů zobrazuje všechny důležité informace a umožňuje bezpečné a intuitivní ovládání systému.

The 4-wheel steering version, guarantees a high level of manoeuvrability.

Switching from standard mode to "circle" mode significantly reduces the turning radius, while 'crab' mode allows special manoeuvres and transit over transverse slopes by locking the rear steering at an ideal angle. Switching from one mode to the other is very easy with a convenient selector control. The display, supported with acoustic signals, shows all relevant information and makes operating the system safe and intuitive.



Sklápěcí systém kabiny Cab dumping

Systém sklápění kabiny umožňuje snadnější a rychlejší údržbu. Díky hydraulickému pístu lze kabinu ručně vyklopit během několika sekund bez použití nářadí.

The dumping system of the cab allows an easier and faster maintenance. Thanks to a hydraulic piston, the cab can be manually dumped in a few seconds without tools.



Verze Versiones

Verze Univerzal Universal Version

Univerzální verze transportérů řady CT a CTK zajišťuje velmi široké možnosti přizpůsobení a maximální univerzálnost výbavy, které uspokojí potřeby různých odvětví. V základním uspořádání má univerzální podvozek a rychlospojky pro namontovanou výbavu. Na výběr jsou 3 varianty rozvoru 2600, 2800 a 3000 mm, nezávislý centrální vývodový hřídel s 540/1000 ot/min a nezávislý vývodový hřídel s horním a/nebo dolním výkonem na zadní nápravě. K dispozici jsou různé verze hydrauliky pro obsluhu různých zařízení, s pákovým nebo joystickovým ovládáním a vývody před a za kabinou. Univerzální verzi lze dodat také s třístrannou sklápěcí nástavbou na demontovatelném podvozku.



The Universal Version of the CT and CTK Series transporter ensures very wide customisation options and maximum versatility in fittings, satisfying the needs of diverse sectors. In its basic set-up, it has a universal chassis and quick couplings for fitted equipment. Choice of 3 wheelbase variants 2600, 2800, and 3000 mm, independent central PTO at 540/1000 rpm, and independent PTOs with upper and/or lower output on the rear axle. Various hydraulic versions are available for operating different equipment, with lever or joystick controls, and outlets in front of and behind the cab. The Universal Version can also be supplied with the three-side dumping body on a demountable subchassis.

Verze Italia Italy Version

Transportéry řady CT a CTK v italské verzi splňují požadavky různých odvětví a mají vynikající výkon i ve vysokohorském prostředí. Základní verze se dodává s třístrannou sklápěcí korbou a je k dispozici ve dvou rozvorech a velikostech nakládací nástavby: rozvor 2600 mm se sklápěcí nástavbou 2800×1900×400 nebo rozvor 2800 mm se sklápěcí nástavbou 3160×1900×400. K dispozici jsou různé verze hydrauliky pro různá přídatná zařízení s pákovým nebo joystickovým ovládáním a vývody v přední a zadní části kabiny a standardní zadní vývodový hřídel s 540 ot.

The Italy version of the CT and CTK Series transporter satisfies the needs of various sectors, with excellent performance even in high mountain environments. The basic version comes with a three-sided dumping body and is available in two wheelbases and loading body sizes: 2600 mm wheelbase with 2800×1900×400 dumping body, or 2800 mm wheelbase with 3160×1900×400 dumping body. Different hydraulic versions are available for various attachments, with lever or joystick controls and outlets at the front and rear of the cab, and the standard 540 rpm rear PTO.



Výbava Equipment



Přední deska pro upevnění nářadí se spojkou skupiny 3 DIN B.

Front tool fixing plate with DIN B group 3 coupling.



K dispozici jsou různé hydraulické verze s pákovým nebo joystickovým ovládáním pro 3, 4 nebo 5 prvků, rychlospojky před a/nebo za kabinou.

Different hydraulic versions available with lever or joystick controls for 3, 4, or 5 elements, quick couplings in front of and/or behind the cab



Vývodový hřídel s nezávislou hydraulickou spojkou, horní vývod při 540/1000 ot/min a/nebo spodní vývod při 540 ot/min na zadní nápravě s elektrohydraulickým ovládáním.

Power take-offs with independent hydraulic clutch, upper output at 540/1000 rpm and/or lower output at 540 rpm on rear axle with electro-hydraulic control.



Centrální vývodový hřídel s nezávislou dvoustupňovou hydraulickou spojkou (540/1000 ot./min.), s elektrohydraulickým ovládáním.

Central power take-off with independent 2-speed hydraulic clutch (540/1000 rpm), with electro-hydraulic control.



Zadní tažný hák schválený pro přívěsy do 6 000 kg (volitelný hydraulický nebo pneumatický brzdový systém pro tažení až 14 000 kg).

Rear tow hook approved for trailers up to 6,000 kg (optional hydraulic or pneumatic braking system for towing up to 14,000 kg).



Skříňka na nářadí umístěná pod ložnou plochou.

Tool box located under the loading bed.

Kola a pneumatiky Wheels and tyres



425/55 R17 Tractor



15.5/55 R18



15.0/55-17



440/50 R17 All Ground



265/70 R19.5 Road
285/70 R19.5 Road



Twin rear wheels 280/70 R18
Twin wheels 7.50/16
Twin rear wheels 7.50/18

Technické údaje

Ficha técnica

MODEL	CTK 140 M	CTK 80 M	CTK 77 M	CTK 140	CTK 80	CTK 77
MOTOR - ENGINE	VM R754EU6EH	VM R754ISE5	Kohler KDI 2504TCR	VM R754EU6EH	VM R754ISE5	Kohler KDI 2504TCR
N° CYL / cm ³ - N° CIL / cm ³	4 / 2970	4 / 2970	4 / 2500	4 / 2970	4 / 2970	4 / 2500
TYP - TYPE	Turbo Intercooler Diesel					
CHLADÍČÍ SYSTÉM - COOLING SYSTEM	Voda - Water	Voda - Water	Voda - Water	Voda - Water	Voda - Water	Voda - Water
VÝKON - POWER	100 kW (136 HP) @ 2600rpm	55 kW (75 HP) @ 2600rpm	55 kW (75 HP) @ 2600rpm	100 kW (136 HP) @ 2600rpm	55 kW (75 HP) @ 2600rpm	55 kW (75 HP) @ 2600rpm
KROUTÍČÍ MOMENT - TORQUE	500Nm @ 1400 rpm	310Nm @ 1100 rpm	300Nm @ 1500 rpm	500Nm @ 1400 rpm	310Nm @ 1100 rpm	300Nm @ 1500 rpm
EMISNÍ CERTIFIKÁT EMISSION CERTIFICATE	EURO 6	Stage 5	Stage 5	EURO 6	Stage 5	Stage 5
NÁDRŽ - TANK	90 lt					
KABINA - CAB	Dvoumístná sklápěcí kabina na olejových silentblocích (CTK také s tlumiči), odhlučněná Two-seats dumping cab mounted on oil silent blocks (CTK also with shock absorbers) sound-proofed					
ODPRUŽENÍ SUSPENSIONS	Mechanické na 4 kolech, nezávislé dvojité zavěšení kol Mechanic on 4 wheels, independent double wishbone suspensions			Přední a zadní náprava bez odpružení Front and rear axle without suspension		
PODVOZEK - CHASSIS	Středový kloub - Cental joint					
ŘÍZENÍ - STEERING	Hydraulické, na předních kolech. Možnost řízení všech čtyř kol s režimy řízení kruh, krab nebo pouze předními koly Hydraulic, on the front wheels. Option: 4 steering wheels with front steering, circle steering and crab steering modes			Hydraulické řízení předních kol Hydraulic steering on the front wheels		
PROVOZNÍ BRZDY SERVICE BRAKES	Dvouokruhový hydraulický brzdový systém na 4 kolech, s plovoucími čelistmi a samostavitelnými brzdami, Ø 290 mm (Ø 315 mm u CTK-M) s posilovačem. Volitelná výbava: Magnetický retardér brzd Dual hydraulic circuit braking system on 4 wheels, with floating jaws and self-adjusting brakes, Ø 290 mm (Ø 315 mm on CTK-M) with Servobrake. Option: Magnetic brake retarder					
RUČNÍ BRZDA HANDBRAKE	Parkovací pružinová brzda na zadních kolech ovládaná ruční pákou a hydraulickou převodovkou Parking spring brake on rear wheels acting with hand lever and hydraulic transmission					
PŘEVODOVKA - CAMBIO	24 synchronizovaných rychlostí (12+12) se synchronizovaným reverzem. Volitelné příslušenství: 36 rychlostí (24+12) a sekvenční automatická převodovka (pouze pro CTK140M) 24 speeds-synchronized (12+12) with synchronized reverser. Options: 36 speeds (24+12) and Agilematic gearbox (only for CTK140M)					
MAX.RYCHLOST - MAX. SPEED	40 / 60 km/h	40 / 50 km/h			40 km/h	
POHON - DRIVE	Pohon 4x4 s elektrohydraulickým odpojením předního pohonu. Nápravy s koncovými planetovými převody 4x4 wheel drive with electro-hydraulic disengagement of front drive. Axles with final planetary reduction gears					
DIFERENCIÁL - DIFFERENTIAL	Přední i zadní elektrohydraulická uzávěrka - Front and rear with electro-hydraulic lock					
CELKOVÁ HMOTNOST TOTAL WEIGHT	8.500 kg			7.500 kg		
HMOTNOST BEZ NÁKLADU UNLOADED WEIGHT	3.200 kg (standardní provedení bez korby - standard version without body)			2.700 kg (standardní provedení bez korby - standard version without body)		
TAŽNÁ SÍLA MASA REMOLCALBLE	až - up to 14.000 kg	až - up to 9.000 kg		až - up to 14.000 kg		až - up to 9.000 kg

ROZMĚRY - SERIES (cm)	A	B	C	D	E	F	G	H	I	STANDARDNÍ NAKLÁDACÍ PLOŠINY STANDARD LOADING PLATFORMS
ROZVOR - WHEELBASE 2600	135	260	49	444	180-207	170	240-242	28	81-85	280x172x40
ROZVOR - WHEELBASE 2800	135	280	49	464	180-207	170	240-242	28	81-85	316x172x40
ROZVOR - WHEELBASE 3000	135	300	49	484	180-207	170	240-242	28	81-85	316x172x40

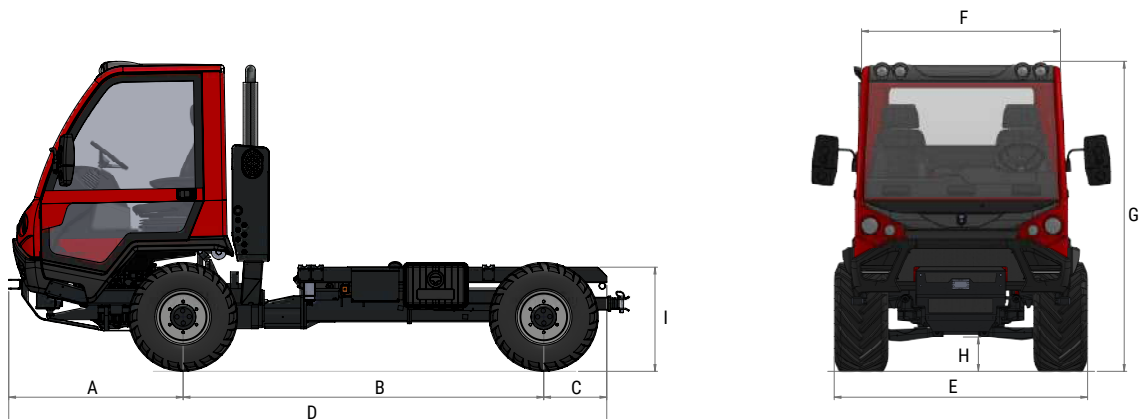

Technické údaje

Datasheet

MODEL	CT 140 S	CT 110 S	CT 80 S	CT 77 S	CT 140 M	CT 110 M
MOTOR - ENGINE	VM R754EU6EH	VM R754EU6D	VM R754ISE5	Kohler KDI 2504TCR	VM R754EU6EH	VM R754EU6D
N° CYL / cm ³ - N° CIL / cm ³	4 / 2970	4 / 2970	4 / 2970	4 / 2500	4 / 2970	4 / 2970
TYP - TYPE	Turbo Intercooler Diesel					
CHLADÍCÍ SYSTÉM COOLING SYSTEM	Voda - Water	Voda - Water	Voda - Water	Voda - Water	Voda - Water	Voda - Water
VÝKON - POWER	100 kW (136 HP) @ 2600rpm	80 kW (109 HP) @ 2600rpm	55 kW (75 HP) @ 2600rpm	55 kW (75 HP) @ 2600rpm	100 kW (136 HP) @ 2600rpm	80 kW (109 HP) @ 2600rpm
TOČIVÝ MOMENT - TORQUE	500Nm @ 1400 rpm	420Nm @ 1100 rpm	310Nm @ 1100 rpm	300Nm @ 1500 rpm	500Nm @ 1400 rpm	420Nm @ 1100 rpm
EMISNÍ CERTIFIKÁT EMISSION CERTIFICATE	EURO 6	EURO 6	Stage 5	Stage 5	EURO 6	EURO 6
NÁDRŽ - TANK	90 lt					
KABINA - CAB	Dvumístná vyklápěcí kabina namontovaná na tichých olejových blocích, odhlučněná. CTwo-seats dumping cab mounted on oil silent blocks, sound-proofed					
ODPRUŽENÍ SUSPENSIONS	Zavěšení 4 kol: hydro-pneumatické nezávislé dvouramenné závěsy s automatickým nastavením polohy a elektronickým řízením náklonu. Se zámek zavěšení, zvedáním a spouštěním Suspensions on 4 wheels: hydro-pneumatic independent double wishbone suspensions, with automatic lev-el adjustment and electronic control of roll. With suspension lock, lift and lowering			Zavěšení 4 kol: mechanické nezávislé dvojité závěsy Suspensions on 4 wheels: mechanic independent double wishbone suspensions		
PODVOZEK - CHASSIS	Středový kloub - Articulación central					
ŘÍZENÍ - STEERING	Hydraulické řízení předních kol. Možnost řízení všech 4 kol, kruhového řízení a krabího řízení Hydraulic steering on the front wheels. Option: 4 steering wheels with front steering, circle steering and crab steering modes					
PROVOZNÍ BRZDY SERVICE BRAKES	Dvoukruhový hydraulický brzdový systém na 4 kolech, s plovoucími čelistmi a samonastavovacími brzdami, Ø 315 mm, s posilovačem. Volitelná výbava: Magnetický brzdový retardér Dual hydraulic circuit braking system on 4 wheels, with floating jaws and self-adjusting brakes, Ø 315 mm, with Servobrake. Option: Magnetic brake retarder					
RUČNÍ BRZDA HANDBRAKE	Parkovací pružinová brzda na zadních kolech ovládaná ruční pákou a hydraulickou převodovkou Parking spring brake on rear wheels acting with hand lever and hydraulic transmission					
PŘEVODOVKA - CAMBIO	36 rychlostní synchronizovaná převodovka (24 vpřed/12 vzad) se synchronizovaným Hi-Low a reverzorem. Volitelná výbava: Sekvenční automatická převodovka (pouze pro CT110M/S a CT140M/S) 36 speeds-synchronized gearbox (24fwd/12rev) with synchronized Hi-Low and reverser. Option: Agilematic gearbox (only for CT110M/S e CT140M/S)					
MAX. RYCHLOST MAX. SPEED	40 / 60 km/h		40 / 50 km/h		40 / 60 km/h	
POHON - DRIVE	Pohon 4x4 s elektrohydraulickým odpojením předního pohonu. Nápravy s koncovými planetovými převody 4x4 wheel drive with electro-hydraulic disengagement of front drive. Axles with final planetary reduction gears					
DIFERENCIÁL - DIFFERENTIAL	Přední i zadní elektrohydraulická uzávěrka - Front and rear with electro-hydraulic lock					
CELKOVÁ HMOTNOST TOTAL WEIGHT	10.000 kg				8.500 kg	
HMOTNOST BEZ NÁKLADU UNLADEN WEIGHT	3.300 kg (standardní verze bez korbey - standard version without body)				3.200 kg (standardní verze bez korbey standard version without body)	
TAŽNÁ SÍLA MASA REMOLCALBLE	až - up to 14.000 kg		až - up to 9.000 kg		až - up to 14.000 kg	

ROZMĚRY - SERIES (cm)	A	B	C	D	E	F	G	H	I
ROZVOR - WHEELBASE 2600	135	260	49	444	205-215	194	235-245	24-31	77-86
ROZVOR - WHEELBASE 2800	135	280	49	464	205-215	194	235-245	24-31	77-86
ROZVOR - WHEELBASE 3000	135	300	49	484	205-215	194	235-245	24-31	77-86

ROZMĚRY - SERIES (cm)	I	L	M	N	STANDARDNÍ NAKLÁDACÍ PLOŠINY STANDARD LOADING PLATFORMS
ROZVOR - WHEELBASE 2600	486	280	91	98-108	280x190x40 / 280x172x40
ROZVOR - WHEELBASE 2800	522	316	107	98-108	316x190x40 / 316x172x40
ROZVOR - WHEELBASE 3000	532	316	97	98-108	316x190x40 / 316x172x40

CT 80 M	CT 77 M	CT 140	CT 110	CT 80	CT 77
VM R754ISE5	Kohler KDI 2504TCR	VM R754EU6EH	VM R754EU6D	VM R754ISE5	Kohler KDI 2504TCR
4 / 2970	4 / 2500	4 / 2970	4 / 2970	4 / 2970	4 / 2500
Turbo Intercooler Diesel					
Voda - Water	Voda - Water	Voda - Water	Voda - Water	Voda - Water	Voda - Water
55 kW (75 HP) @2600rpm 310Nm @ 1100 rpm	55 kW (75 HP) @ 2600rpm 300Nm @ 1500 rpm	100 kW (136 HP) @ 2600rpm 500Nm @ 1400 rpm	80 kW (109 HP) @ 2600rpm 420Nm @ 1100 rpm	55 kW (75 HP) @ 2600rpm 310Nm @ 1100 rpm	55 kW (75 HP) @2 600rpm 300Nm @ 1500 rpm
Stage 5	Stage 5	EURO 6	EURO 6	Stage 5	Stage 5
90 lt					
Dvumístná sklopná kabina namontovaná na olejových silentblochích, zvukotěsná Two-seats dumping cab mounted on oil silent blocks, sound-proofed		Dvumístná sklopná kabina namontovaná na olejových silentblochích a tlumičích, zvukotěsná Two-seats dumping cab mounted on oil silent blocks and shock absorbers, sound-proofed			
Nezávislé dvojitě lichoběžníkové zavěšení kol (tlumič, pružina) na obou nápravách Suspensions on 4 wheels: mechanic independent double wishbone suspensions		Přední i zadní náprava tuhá bez odpružení - Front and rear axle without suspension			
Integrovaný lineární středový kloub - Cental joint					
Hydraulické řízení předních kol. Možnost verze s řízením všech čtyř kol: s voličem 3 režimů: Standardní, Kruhový a Krabí chod. Hydraulic steering on the front wheels. Option: 4 steering wheels with front steering, circle steering and crab steering modes		Hydraulické řízení předních kol - Hydraulic steering on the front wheels			
Dvouokruhový hydraulický brzdový systém na 4 kolech, s plovoucími čelistmi a samonastavovacími brzdami, Ø 315 mm, s posilovačem. Volitelná výbava: Magnetický brzdový retardér Dual hydraulic circuit braking system on 4 wheels, with floating jaws and self-adjusting brakes, Ø 315 mm, with Servobrake. Option: Magnetic brake retarder					
Parkovací pružinová brzda na zadních kolech ovládaná ruční pákou a hydraulickou převodovkou Parking spring brake on rear wheels acting with hand lever and hydraulic transmission					
36 rychlostní synchronizovaná převodovka (24 vpřed/12 vzad) se synchronizovaným Hi-Low a reverzorem. Volitelná výbava: Sekvenční automatická převodovka (pouze pro CT110M/S a CT140M/S) 36 speeds-synchronized gearbox (24fwd/12rev) with synchronized Hi-Low and reverser. Option: Agilematic gearbox (only for CT110M/S e CT140M/S)					
40 / 50 km/h			40 km/h		
Pohon 4x4 s elektrohydraulickým vypínáním předního pohonu. Nápravy s koncovými planetovými redukčními převody 4x4 wheel drive with electro-hydraulic disengagement of front drive. Axles with final planetary reduction gears					
Přední i zadní elektrohydraulická uzávěrka - Front and rear with electro-hydraulic lock					
8.500 kg			10.000 kg		
3.200 kg (standardní verze bez karoserie standard version without body)			2.700 kg (standardní verze bez karoserie standard version without body)		
až - up to 9.000 kg		až - up to 14.000 kg		až - up to 9.000 kg	

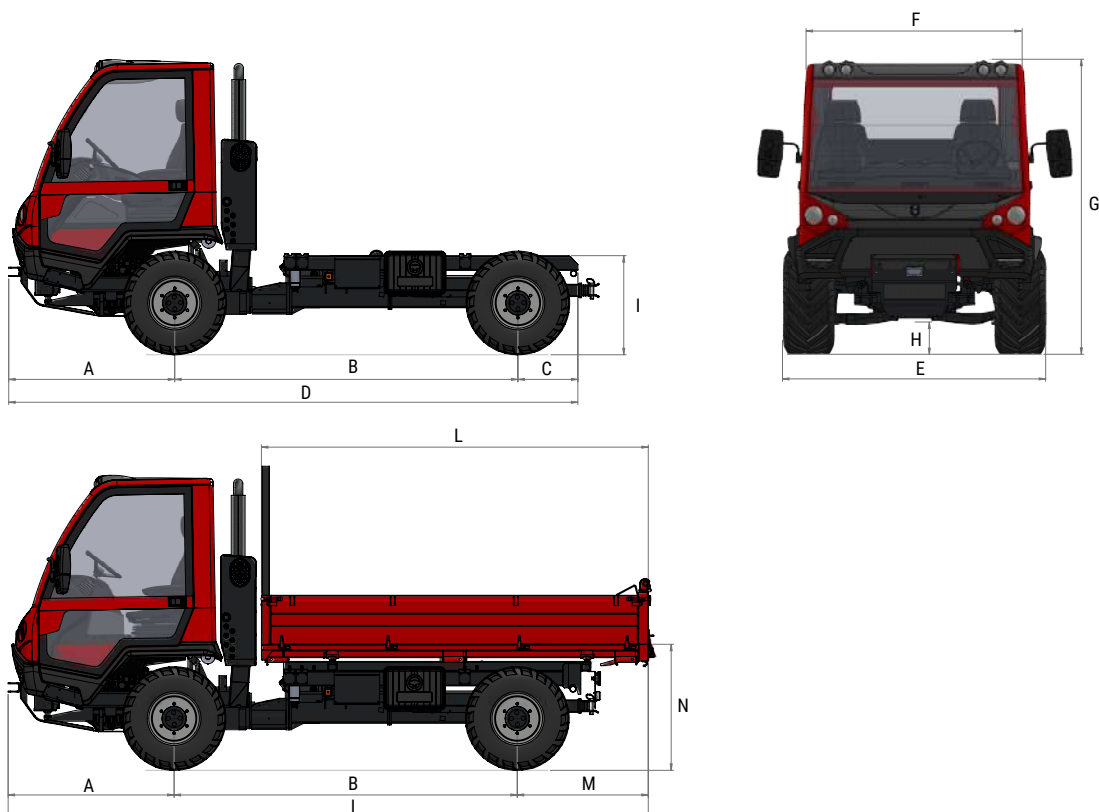



CARON[®]
AGILE CAPACITY

CARON od roku 1960

Flexibilní kapacita: jen dvě slova obsahující 60 let historie společnosti, která se zrodila jako mechanická dílna specializovaná na výrobu plošin pro použití sekačky nebo sekací traktory - byla známa a uznávána jako jeden z nejvýznamnějších výrobců transportérů a traktorů. Vozidla Caron jsou posílená těmito zkušenostmi a neustále aktualizovaná, aby zajistila pohodlí a výkon, vynikají výrazným spojením obratnosti, výkonu a nosnosti a tvoří širokou a všestrannou řadu schopnou splnit jakékoli specifické potřeby - také s přizpůsobenými konfiguracemi. Při péči o každý detail, od specifické konstrukce převodovek a náprav až po konečné vybavení, si zákazníci společnosti Caron mohou být jisti, že mají bezpečná, spolehlivá a účinná vozidla.

CARON since 1960

Agile Capacity: just two words containing 60 years of history of a company which - born as a mechanical workshop specialized in the manufacturing of platforms to be applied to mowers or walking tractors - has been known and recognized as one of the most important manufacturers of agricultural transporters. Strengthened by this experience and constantly updated to ensure comfort and performance, Caron vehicles stand out for a distinctive synthesis of agility, power and load capacity and compose a wide and versatile range able to meet any specific need - with customized configurations as well. Taking care of every details, from the specific design of gearboxes and axles to the final outfitting, Caron customers can be sure to have safe, reliable and efficient vehicles.



CARON SRL

Via A. De Gasperi 20/A
36060 Pianezze San Lorenzo (VI) - Italy
Tel. +39 0424 470300
Fax. +39 0424 781096
www.caron.it - info@caron.it



Zastoupení CARON pro Českou
a Slovenskou Republiku



BENESA TECH s.r.o.
Tel. +420 603 810 040
www.benesatech.cz / .sk
info@benesatech.cz